

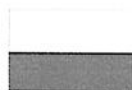

Fundusze Europejskie



Rzeczpospolita Polska

Unia Europejska  
Europejski Fundusz  
Rozwoju Regionalnego



URZĄD MIASTA OLSZTYNA  
Plac Jana Pawła II 1  
10-101 Olsztyn  
Wydział Zamówień Publicznych

Olsztyn, dnia 17.04.2018 r.

Znak sprawy: ZP.271.1.73.2017.d

Nr dokumentu: 42.633.04.2018-1

DURMAZLAR MAKINA SANAYI VE  
TICARET A.S. O.S.B 75.  
YIL BULVARI No: 4/B  
NILUFER/BURSA 16140  
TURKIYE (Turcja)  
e-mail: [abocan@durmazlar.com.tr](mailto:abocan@durmazlar.com.tr)

**Dotyczy:** postępowania o udzielenie zamówienia publicznego prowadzonego w trybie przetargu nieograniczonego na dostawę taboru tramwajowego, dwukierunkowego.

### WEZWANIE

do złożenia wyjaśnień na podstawie art. 26 ust. 4 ustawy Pzp.

Na podstawie art. 26 ust. 4 ustawy z dnia 29 stycznia 2004 roku - Prawo zamówień publicznych (tekst jednolity: Dz. U. z 2017 r., poz. 1579 ze zm.), proszę o udzielenie wyjaśnień dotyczących oświadczeń lub dokumentów, o których mowa w art. 25 ust. 1.

W dokumentach przekazanych w dniu 22 marca 2018 roku Wykonawca na rysunku nr. E015-TC-AA0-00003 podał wartość nachylenia podłogi oferowanego tramwaju w stopniach, podając 7 stopni. Poniżej fragment przedmiotowego rysunku:

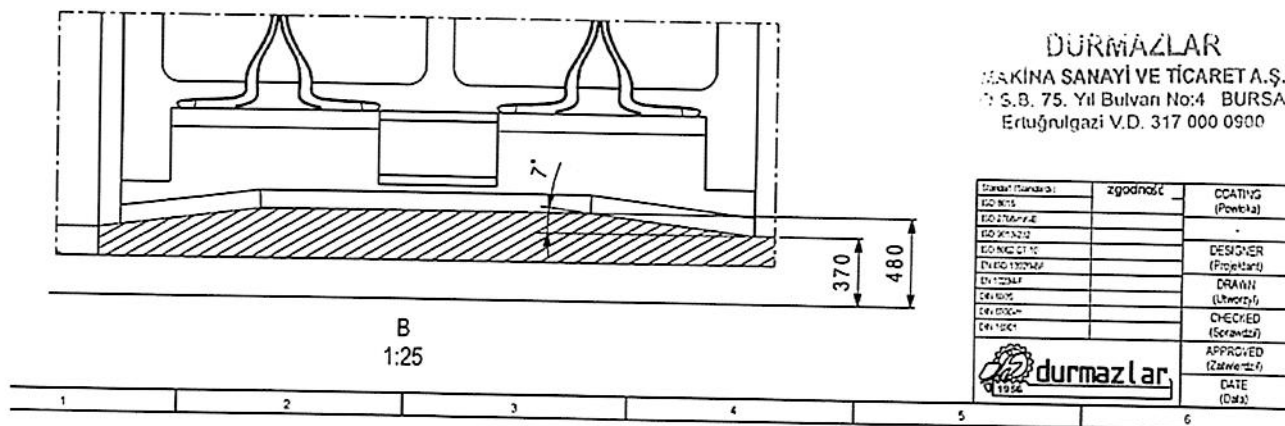

Zamawiający w Rozdziale III, punkt 5, podpunkt 4 Opisu Przedmiotu Zamówienia dopuszcza podniesienie podłogi nad wózkami skrętnymi do wysokości 480 mm od PGS z zastosowaniem stopnia lub pochylni, przy czym **pochyłość nie może przekraczać 8 %** (ośmiu procent) pomiędzy czołem tramwaju a zewnętrznymi krawędziami skrajnych drzwi podwójnych przedziału pasażerskiego, co oznacza, że różnica wysokości nie może być większa niż 8 cm na 1 m długości pochylni. W związku z powyższym, proszę o wyjaśnienie i podanie wartości nachylenia podłogi w wymaganych przez Zamawiającego jednostkach (tj. procentach). Przyjmując, że rzeczywiście przyjętą miarą są stopnie rozwartości kąta, to z przeliczenia wartości „7 stopni” na wartości procentowe wynikałoby, że pochyłość wyniesie 12,38 % i przekracza wtedy maksymalną wartość dopuszczalną przez Zamawiającego.

Zastosowanie pochylni o nachyleniu nie przekraczającym wartości dopuszczonej przez Zamawiającego w OPZ nie jest jedynym dopuszczalnym rozwiązaniem gdyż zgodnie z zapisami OPZ, dopuszczalne jest również zastosowanie stopnia.

Zamawiający informuje, że jeżeli wyjaśnienia Wykonawcy nie potwierdzą, że ofertowany tramwaj w powyższym zakresie spełnia wymagania Zamawiającego, Wykonawca zostanie wezwany w trybie art. 26 ust. 3 PZP, do złożenia dokumentów potwierdzających, że oferowany tramwaj spełnia wymagania Zamawiającego.

W związku z powyższym proszę o złożenie wyjaśnień w nieprzekraczalnym terminie **do dnia 25.04.2018 r.** e-mail: [przetargi@olsztyn.eu](mailto:przetargi@olsztyn.eu)

DYREKTOR WYDZIAŁU

*Barbara Tulibacka*  
Barbara Tulibacka